



Dacia Dokker & Dokker Van



Практически незаменим в ежедневието ви



Ненадминат обем, модулност и функционалност, които са толкова практични... Dokker е подходящ за всички сфери на вашия живот! Когато сте със семейството си или на работа, през делничните или почивните дни, той отговаря на всичките ви нужди, благодарение на плъзгащата се врата с дължина на отваряне повече от 70 см, която осигурява лесен достъп до купето, както за пътници, така и за товар. Задната седалка, сгъваща се на 1/3 или 2/3, позволява да увеличите капацитета на багажника до 3 м³, за да транспортирате ежедневно всичко, което искате.



Професионалните клиенти бързо ще се убедят в качествата на Dokker Van. Освен икономичността и мощността на последното поколение бензинови и дизелови двигатели, той съчетава и грузи ненадминати качества за категорията си: до 750 kg полезен товар и дължина на товара до 3,11 м, благодарение на демонтиращата се седалка "Easy Seat", с което максималният товарен обем се увеличава до 3,9 м³. Току-що намерихте вашия нов партньор, без който вече не можете!

Носители на духа на Dacia, Dokker и Dokker Van предлагат изключително добро съотношение между цена и качество, модерен и непоклатим стил, изискан и комфортен интериор и ново за марката технологично оборудване като сензори за паркиране, ограничен на скоростта и Media Nav: нова възградена аудио-навигационна система със 7" сензорен екран, радио, GPS навигация и възможности за включване на външни аудио източници. С толкова много аргументи, тези автомобили ще ви дадат това, от което имате нужда!

Dokker



Странична плъзгаща се врата



Заден ред съгваема седалка 2/3 - 1/3



Допълнително пространство при 2/3 съгнатата задна седалка



Media Nav: аудио-навигационна система със 7" сензорен екран*

*Предлага се като допълнително оборудване

Dokker Van



Климатик с поленов филтър. Круиз Контрол и ограничител на скоростта. Media Nav: аудио-навигационна система със 7" сензорен екран*



Easy Seat – многофункционална седалка с възможност за демонтиране*



Отваряща се преградна решетка*

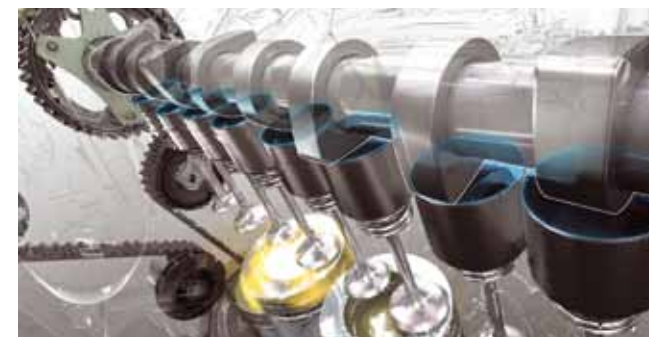

Високоэффективен бензинов двигател: TCE 115

*Предлага се като допълнително оборудване

Dokker Stepway



Капаци на страничните огледала в цвят "Dark Metal"

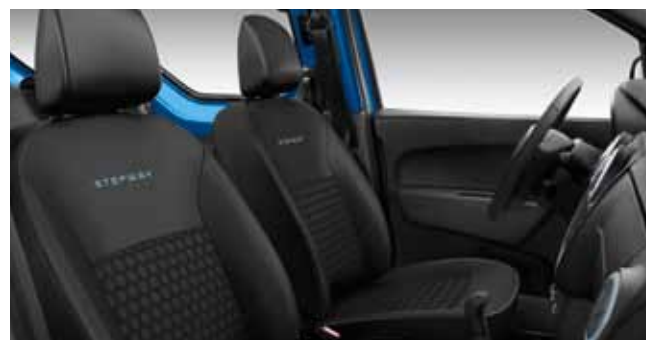

Специална тапицерия с брандинг "Степшай"



Надлъжни релси на покрива в цвят "Dark Metal"

Размери Dokker u Dokker Stepway

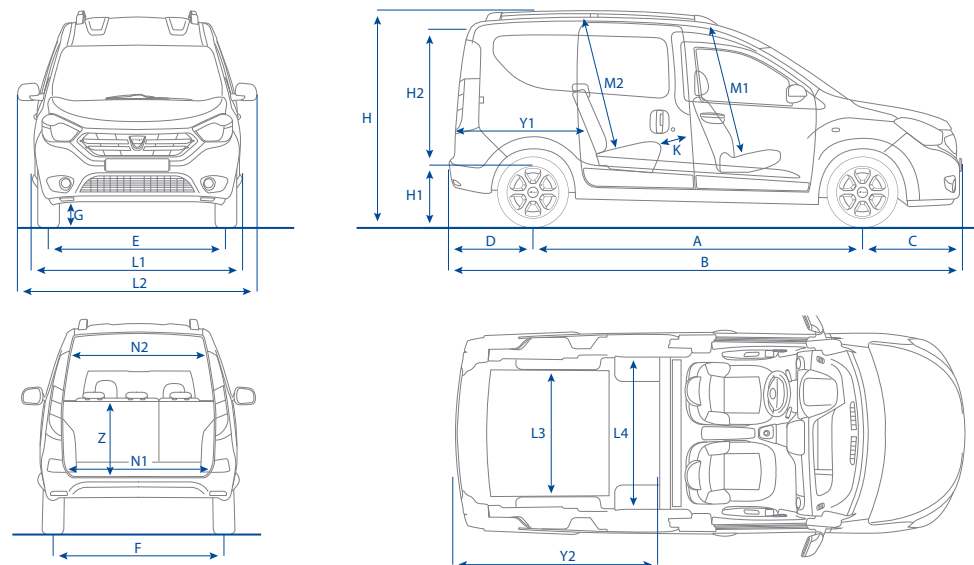

A	Междусие	2810
B	Дължина / Stepway	4363 / 4388
C	Преден надвес / Stepway	822 / 834
D	Заден надвес / Stepway	731 / 744
E	Предна следа	1490
F	Задна следа	1478
G	Пътен просвет при празен / при натоварен автомобил	190 / 153
H	Височина без / с релси на покрива	1814 / 1852
H1	Височина на прага на товарене при празен автомобил	570
H2	Полезна височина на задния товарен отвор	1094
L1	Широчина без огледалата / Stepway	1751 / 1767
L2	Широчина с огледалата	2004
L3	Широчина на багажното отделение при задната ос с / без облицовка	1130 / 1170
L4	Широчина (макс.) на багажното отделение	1372
K	Разстояние при колената за заден ред седалки	177
M1	Вътрешно разстояние между предна седалка и таван под 14°	1037
M2	Вътрешно разстояние между задна седалка и таван под 14°	1065
N1	Широчина на товарния отвор при задната врата, на ниво праг	1189
N2	Широчина на товарния отвор при задната врата, на ниво 1м от пода	1082
Y1	Дължина на багажното отделение при 5 места	1164
Y2	Дължина на багажното отделение при сгъната задна седалка	1570
Z	Височина на багажното отделение до щората	588
	Широчина на товарния отвор при страничната врата	703
	Височина на товарния отвор при страничната врата	1046

Размери Dokker Van

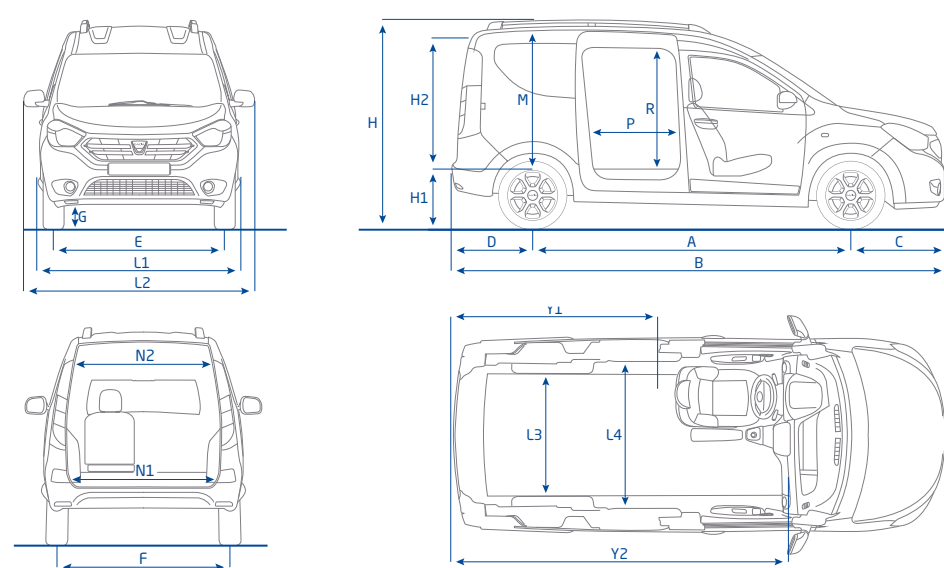

A	Междусие	2810
B	Дължина	4363
C	Преден надвес	822
D	Заден надвес	731
E	Предна следа	1490
F	Задна следа	1478
G	Пътен просвет при празен / при натоварен автомобил	186 / 151
H	Височина без / с релси на покрива	1809 / 1847
H1	Височина на прага на товарене при празен автомобил	565
H2	Полезна височина на задния товарен отвор	1100
L1	Широчина без огледалата	1751
L2	Широчина с огледалата	2004
L3	Широчина на багажното отделение при задната ос с / без облицовка	1130 / 1170
L4	Широчина на багажното отделение с / без облицовка	1372 / 1413
M	Вътрешно разстояние между под и таван	1271
N1	Широчина на товарния отвор при задната врата, на ниво праг	1189
N2	Широчина на товарния отвор при задната врата, на ниво 1м от пода	1082
P	Широчина на товарния отвор при страничната врата	703
R	Височина на товарния отвор при страничната врата	1046
Y1	Дължина на товарния отсек с тръбна преграда / метална преграда или решетка	1856 / 1901
Y2	Дължина на товарния отсек при извадена пътническа седалка	3110

Технически характеристики

	Dacia Dokker Dacia Dokker VAN	Dacia Dokker	Dacia Dokker Dacia Dokker VAN	Dacia Dokker	Dacia Dokker	Dacia Dokker	Dacia Dokker VAN	Dacia Dokker Dacia Dokker VAN	Dacia Dokker Dacia Dokker VAN	
DAcia DOKKER & DOKKER VAN	1.6 SCe 100 к.с.	1.6 SCe 100 к.с. (данни при LPG)	TCe 115 к.с.	dCi 75 к.с. FAP	dCi 90 к.с. FAP	1.6 MPI 85 к.с.	1.6 MPI 85 к.с. LPG	dCi 75 к.с. FAP	dCi 90 к.с. FAP	
ДВИГАТЕЛ										
Гориво	Бензин	LPG	Бензин	Дизел	Бензин	LPG	Дизел	Дизел	Дизел	
Европейска екологична норма	Euro 6	Euro 6	Euro 6	Euro 6	Euro 6	Euro 5	Euro 5	Euro 5	Euro 5	
Работен обем в см ³	1598	1598	1198	1461	1598	1598	1598	1461	1461	
Брой цилиндри / клапани	4/16	4/16	4 / 16	4 / 8	4 / 8	4/8	4/8	4 / 8	4 / 8	
Максимална мощност к.с. (kW) @ об/мин	100 (75) @ 5600	-	115 (85) @ 5500	75 (55) @ 4000	90 (66) @ 4000	82 (60,5) @ 5 000	80 (59) @ 5000	75 (55) @ 4 000	90 (66) @ 3 750	
Максимален въртящ момент Nm @ об/мин	156 @ 4000	-	190 @ 2000	200 @ 1750	220 @ 1750	134 @ 2 800	131 @ 2800	180 @ 1 750	200 @ 1 750	
ПРЕДАВАТЕЛНА КУТИЯ										
Механична	BVM	BVM	BVM	BVM	BVM	BVM	BVM	BVM	BVM	
Брой предавки	5	5	5	5	5	5	5	5	5	
Максимална скорост в км/ч	170	-	175	152	163	159	157	150	162	
Ускорение от 0 до 100 км/ч в секунди (VAN)*	12.7	-	10,8 (10,4)	15,5	13,3	14,3	14,9	15,9	13,9	
РАЗХОД НА ГОРИВО (л/100 км)										
Смесен (VAN)*	6,2	-	5,7 (6,0)	4,1	4,1	7,5	9,0	4,5	4,5	
Извънградски (VAN)*	5,3	-	5,1 (5,3)	4,0	4,0	6,2	7,5	4,1	4,1	
Градски (VAN)*	7,7	-	6,8 (7,2)	4,4	4,4	9,9	11,7	5,2	5,2	
Емисии на CO ₂ - смесен цикъл (VAN)*	140	-	130 (135)	108	108	175	144	118	118	
КОЛЕЛА И ГУМИ										
Гуми, съгласно оборудване / Steerway	185/65 R15 / 195/55 R16									
ТЕГЛО (kg)										
Тегло при празен автомобил без опции (VAN)*	1 164 (1123 / 1136)	-	1 205 (1 210)	1 205	1 205	1 090	1 206	1 205 (1 206)	1 205 (1 206)	
Максимално допустимо тегло с пълен товар (VAN)*	1 764 (1 753 / 1 866)	-	1 839 (1 960)	1 846	1 848	1 768	1 936	1 818 (1 959)	1 854 (1 959)	
Полезен товар при минимално ниво на оборудване (VAN)*	600 (600 / 750)	-	600 (750)	600	600	600	730	600 (750)	600 (750)	
Максимално допустимо тегло на ремарке със спиратки					1 200					
Максимално допустимо тегло на ремарке без спиратки (VAN)*	615	-	640 (605)	640	640	580	640	640	640	
ТОВАРЕН ОБЕМ / ВМЕСТИМОСТ										
Конфигурация с 5 места - Dokker					800 dm ³					
Конфигурация с 2 места при сгънати втори ред седалки - Dokker					3 м ³					
Конфигурация с 2 места - Dokker VAN					3,3 м ³					
Конфигурация с 1 място (при демонтирана пътническа седалка Dacia Easy Seat) - Dokker VAN					3,9 м ³					
Горивен резервоар	50 л / 34л (за LPG версии)									

* Информацията в скобите се отнася за Dokker VAN.

Разходът на гориво и CO₂ емисии са измерени в контролирана среда според приложимото законодателство на ЕС. Стилът на шофиране, както и други условия (пътна настилка, трафик, товар, брой пътници и др.) могат да променят реалните показатели.

Цветовете

НЕМЕТАЛИК



ЛЕДНИКОВО БЯЛ (O3B9)



МОРСКО СИН (OVD42)*

МЕТАЛИК



БИСЕРНО ЧЕРЕН (NV676)



ПЛАТИНЕНО СИВ (TED69)



ТЪМНО СИВ (ТЕКНА)



ЛАЗУРНО СИН (TERPL) **

* Не се предлага за ниво на оборудване Steerway

** Предлага се само за ниво на оборудване Steerway

Dacia

Едновременно красив, надежден и достъпен автомобил. Възможно ли е това?

ДА, С DACIA... Ние бяхме първите, които повярваха, че един достъпен автомобил може да бъде същевременно привлекателен, сигурен и качествен. И нещо ни подсказва, че сме имали право. Надеждността, здравината и достъпността на нашите модели днес са признати в пресата с множество международни отличия. Dacia увеличава своята гама, като предлага

нови модели, също толкова надеждни и икономични, които изненадват с модерния си и разпознаваем дизайн. Освен това те са снабдени с интелигентни и полезни нови технологии. Както винаги, автомобилите Dacia са щедри на пространство, в което настъпват своите пътници и техния багаж. Успехът на Dacia се основава на нашето убеждение: можеш да обичаш

автомобила и да имаш нужда от него, без да му отделяш целия си бюджет. При новите модели на Dacia това убеждение се изяснява с цялата си сила. МАРКА ОТ ГРУПАТА RENAULT, Dacia използва технически решения, доказали своята ефективност и надеждност, за да предложи гаранция от 5 години или 100 000 км* и изгодни разходи при експлоатация. Отговорни и използвани

и в градски условия, автомобилите от гамата на Dacia се стремят да намалят своя отпечатък върху околната среда. Произведени в сертифицирани заводи, те са рециклируеми на 85%.

Несъмнено, днес повече от всякога, да купиш разумно, означава да купиш DACIA.



Съдържанието на настоящата публикация е точно и актуализирано към датата на отпечатване. Този документ е реализиран въз основа на предварителни серии и прототипи, като автомобилите са само за презентация. В рамките на своята политика за постоянно усъвършенстване на продуктите си, Dacia си запазва правото да внася във всеки един момент изменения в описаните и представените автомобили и аксесоари. Тези изменения се съобщават от дилърите на Dacia в най-кратък срок. Консултирайте се с Вашия местен дилър, за да получите най-актуална информация. Поради техническите ограничения на полиграфията, възпроизвежданите в настоящия документ цветове, могат да се различават от реалните цветове на боята на автомобила или на материалите на вътрешното обзавеждане. Всички права са запазени. Възпроизвеждането, под каквато и да е форма или с каквито и да е средства на част или на цялата публикация, е забранена без предварителното писмено разрешение на Рено Нисан България ЕАД.

* при настъпване на едно от двете събития

www.dacia.bg

5 год
ГАРАНЦИЯ
или 100 000 км

5 год
ПЪТНА
ПОМОЩ