



Der DACIA Dokker Express



Ab 7.190,- €
inkl. 3 Jahre Garantie¹

**Deutschlands günstigstes
Nutzfahrzeug**

Preise (- = nicht verfügbar)			Essentiel		Ambiance	
Motorisierungen	kW	PS	Preise in €		Preise in €	
			ohne MwSt.	inkl. MwSt.	ohne MwSt.	inkl. MwSt.
SCe 100	75	102	7.190,-	8.556,10	8.400,-	9.996,-
SCe 100 LPG	75	102	-	-	9.250,-	11.007,50
TCe 115	85	116	-	-	9.300,-	11.067,-
dCi 75	55	75	-	-	9.350,-	11.126,50
dCi 90	66	90	-	-	9.850,-	11.721,50

Alle Motorisierungen erfüllen die Abgasnorm Euro 6 und sind mit einem Start- und Stoppsystem ausgestattet.

Die wichtigsten Serienausstattungen ²	Essentiel	Ambiance
ABS mit EBV und Bremsassistent, ESP	●	●
Außentemperaturanzeige	●	●
Asymmetrische Hecktüren ohne Fenster	●	●
Dreipunkt-Sicherheitsgurte	●	●
Eco-Mode zur Reichweitenoptimierung	●	●
Frontairbag für Fahrer	●	●
Handschuhfach	●	●
Hydraulische Servolenkung	●	●
Laderaumbeleuchtung	●	●
Mobilitäts-Set	●	●
Schiebetür rechts ohne Fenster	●	●
Schutzstange hinter Fahrersitz	●	●
Tagfahrlicht	●	●
Verzurrösen (Acht im Laderaumboden)	●	●
Vierstufiges Heiz- und Belüftungssystem	●	●
Ablagegalerie über den Vordersitzen		●
Außenspiegel, elektrisch einstell- und beheizbar		●
Dreipunkt-Sicherheitsgurte höhenverstellbar		●
Elektrische Fensterheber vorne		●
Erhöhte Nutzlast von 675 kg		●
Fahrersitz und Lenkrad höhenverstellbar		●
Seitenschutzleisten in Schwarz		●
Umluftregelung für Heiz- und Belüftungssystem		●
Zentralverriegelung mit Funk-Fernbedienung		●

Optionspakete (- = nicht verfügbar)	Essentiel		Ambiance	
	Preise in €		Preise in €	
	ohne MwSt.	inkl. MwSt.	ohne MwSt.	inkl. MwSt.
Klang & Klima-Paket: manuelle Klimaanlage mit Pollenfilter, Dacia Plug & Radio ²	-	-	710,-	844,90
Media & Klima-Paket: manuelle Klimaanlage mit Pollenfilter, Multimediasystem Media-Nav Evolution ²	-	-	930,-	1.106,70
Auf- & Umbau-Paket: Vorrüstung für Aufbauelektrik, Steckverbindung für Motorinformation, Leerlaufanhebung	-	-	150,-	178,50

¹ Garantie bis 3 Jahre oder 100.000 km Laufleistung, je nachdem, welcher Fall zuerst eintritt

² Weitere Details auf Seite 2

**3 JAHRE
GARANTIE**
bis
max. 100000 km

Ausstattung (● = Serienausstattung, ○ = Paketinhalt, – = nicht verfügbar)

	Essentiel	Ambiance
	Preise in € ohne/inkl. MwSt.	Preise in € ohne/inkl. MwSt.
Sicherheitsausstattung		
ABS mit elektronischer Bremskraftverteilung (EBV) und Bremsassistent	●	●
Dreipunkt-Sicherheitsgurte	●	●
Dreipunkt-Sicherheitsgurte höhenverstellbar	–	●
Elektronische Transponder-Wegfahrsperre	●	●
Elektronisches Stabilitätsprogramm (ESP) mit Antriebsschlupfregelung (ASR) (deaktivierbar)	●	●
Ersatzrad ¹	85,-/101,15	85,-/101,15
Frontairbag für Fahrer	●	●
Frontairbag für Beifahrer (deaktivierbar) (anstelle eines Ablagefaches)	120,-/142,80	120,-/142,80
Mobilitäts-Set (12-V-Kompressor und Reifendichtmittel) ²	●	●
Nebelscheinwerfer	–	80,-/95,20
Seitenairbags für Fahrer und Beifahrer ^{3,4}	–	140,-/166,60
Tagfahrlicht	●	●
Warnsignal bei nicht angelegtem Fahrersicherheitsgurt	●	●
Warnsymbol „Türen nicht geschlossen“	●	●
Zwei Kopfstützen höhenverstellbar	●	●
Ausstattung außen		
15-Zoll-Stahlräder mit kompletter Radzierblende	●	●
Außenspiegelgehäuse, Stoßfänger und Türgriffe in Schwarz	●	●
Dachreling	–	125,-/148,75
Hecktüren asymmetrisch ohne Fenster	●	●
Metallic-Lackierung	–	395,-/470,05
Schiebetür links, ohne Fenster	–	210,-/249,90
Schiebetür rechts, mit Ausstellfenster, asymmetrische Hecktüren mit Fenster, Heckscheibenwischer und -heizung ⁵	–	200,-/238,-
Schiebetür rechts, ohne Fenster	●	●
Seitenschutzleisten in Schwarz	–	●
Ausstattung innen		
12-V-Steckdose in der Mittelkonsole	●	●
Ablagefach in den vorderen Türen und im Armaturenräger	●	●
Ablagegalerie über den Vordersitzen	–	●
Acht Verzurrösen im Laderaum	●	●
Beleuchteter Laderaum	●	●
Dacia Easy Seat-System: Beifahrersitz umklapp- und herausnehmbar inkl. Vario-Trennwand, vergittert und drehbar ⁶	–	250,-/297,50
Erhöhte Nutzlast von 675 kg	–	●
Fahrersitz und Lenkrad höhenverstellbar	–	●
Handschuhfach	●	● ⁷
Holzboden	–	190,-/226,10
Kunststoffboden im Laderaum ¹	–	50,-/59,50
Laderaumseitenverkleidung aus Holz inkl. Holzboden	–	380,-/452,20
Mittelarmlehne vorne	–	80,-/95,20
Schutzstange hinter Fahrersitz	●	●
Trennwand geschlossen mit Fenster ³	–	80,-/95,20
Verkleidung der Radkästen und Laderaumseiten ^{1,8}	–	100,-/119,-
Vier Ösen an den Transportraumwänden	–	●
Komfort und Technik		
Außenspiegel, elektrisch einstell- und beheizbar	–	●
Außentemperaturanzeige	●	●
Berganfahrhilfe	●	●
Bordcomputer ¹	–	42,-/49,98
Eco-Mode zur Reichweitenoptimierung, Schaltpunktanzeige	●	●
Einparkhilfe hinten, akustisch	–	170,-/202,30
Elektrische Fensterheber vorne	–	●
Komfortblinker (1 x betätigen, 3 x blinken)	●	●
Leerlaufanhebung	–	○
Manuelle Klimaanlage mit Pollenfilter	–	○
Servolenkung, hydraulisch	●	●
Sitzheizung für Vordersitze ³	–	125,-/148,75
Start- und Stoppsystem (Automatischer Stopp des Motors im Leerlauf bei stehendem Fahrzeug und Wiederanlassen bei Kupplungsbetätigung) ⁹	●	●
Steckverbindung für Motorinformation	–	○
Tempopilot mit Geschwindigkeitsbegrenzer	–	125,-/148,75
Umluftregelung für Heiz- und Belüftungssystem	–	●
Vierstufiges Heiz- und Belüftungssystem	●	●
Vorrüstung für Aufbauelektrik	–	○
Zentralverriegelung mit Funk-Fernbedienung	–	●
Konnektivität		
Dacia Plug & Radio: Radio mit CD-MP3, USB, AUX-In, Bluetooth-Freisprecheinrichtung ¹⁰ und Bedienungssatellit am Lenkrad	–	210,-/249,90/○
Media-Nav Evolution: Navigationssystem ¹¹ mit 7-Zoll-Touchscreen inkl. Radio, USB, AUX-In, Bluetooth-Freisprecheinrichtung ¹⁰ , TMC ¹² und Bedienungssatellit am Lenkrad	–	420,-/499,80/○
Kartenmaterial Osteuropa oder Westeuropa für Media-Nav Evolution	–	40,-/47,60
Radiovorrüstung komplett	–	●
Radiovorrüstung vorne	●	–

¹ Nicht in Verbindung mit ScE 100 LPG

² Entfällt bei optionalem Ersatzrad

³ Nicht in Verbindung mit Dacia Easy Seat-System

⁴ Nur in Verbindung mit Frontairbag für Beifahrer

⁵ Nicht in Verbindung mit Schiebetür links, ohne Fenster

⁶ Nicht in Verbindung mit Seitenairbags für Fahrer und

⁷ Beifahrer

⁸ Geschlossen

⁹ Nur in Verbindung mit Kunststoffboden im Laderaum

¹⁰ Abschaltbar

¹¹ Nicht alle Bluetooth-Mobiltelefone sind technisch geeignet.

Bitte fragen Sie Ihren Dacia Partner nach den Details.

¹² Inkl. Kartenmaterial Deutschland, Österreich und Schweiz

¹² Traffic Message Channel

Zubehör¹

Innen	Preise in €
Alarmanlage	245,-
Autoradio Pioneer „DEH-1900UB“, CD-Tuner, AUX, USB	109,-
Navigationsgerät Garmin Drive 50 LMT EU	219,-
Gummimatten „Novestra“, 2-teiliges Set	50,-
Teppichset „Standard“, 2-teiliges Set	21,50
Sitzbezüge	119,-
Mittelarmlehne vorne, Kunstleder dunkelgrau, Fassungsvermögen: 1 Liter	149,-
Mittelarmlehne vorne, Montage am Sitz, mit integrierter Qi-Ladefunktion (per Induktion). Bezug wahlweise Textil oder Vinyl.	229,-
Holzboden	185,-
Regalwand aus Holz	198,-
Seitenverkleidung aus Holz, für Fzg. mit 2 Schiebetüren	140,-
Seitenverkleidung aus Holz, für Fzg. mit einer Schiebetür	140,-
Radkastenverkleidung Holz, Schiebetür rechts	41,-
Fenstergitter Heckscheibe	109,-
Fenstergitter Seitenscheiben, Schiebetür rechts	79,-
Fenstergitter Seitenscheiben, Schiebetür links	79,-

Aussen	Preise in €
Anhängekupplung standard	395,-
Schmutzfänger für vorne oder hinten (2er-Set)	25,-
Dachträger	119,-
Relingträger	119,-
Dachgalerie ohne Leiterklappe	359,-
Einparkhilfe hinten	109,-
Windabweiser vorne	59,-
Winterkomplettreder Leichtmetall, im Satz (4 Räder, inkl. RDKS) ²	ab 769,-
Winterkomplettreder Stahl, im Satz (4 Räder) ²	ab 509,-
15-Zoll-Leichtmetallfelge RCD10, 6 x 15 ET 40 (im Satz)	415,-
15-Zoll-Leichtmetallfelge Empreinte, 6 x 15 ET 40 (im Satz) ²	599,-
Radzierblenden, verschiedene Designs ²	ab 16,89

DACIA Neuwagengarantie³

- Neuwagengarantie über die Dauer von **36 Monaten** oder eine Kilometer-Laufleistung von **max. 100.000 km**, je nachdem, welcher Fall zuerst eintritt
- 6 Jahre Anti-Korrosions-Garantie
- Lackgarantie: 2 Jahre ab Auslieferungsdatum

DACIA Service-Verträge³

Für alle Versionen

DACIA Plus Garantie (Anschlussgarantie zur Verlängerung der Neuwagengarantie)

Preise in €

48 Monate Laufzeit, mit Laufleistungen bis max. 40.000 km, 60.000 km oder 80.000 km	290,-/310,-/340,-
60 Monate Laufzeit, mit Laufleistungen bis max. 50.000 km, 80.000 km oder 100.000 km	470,-/500,-/530,-
72 Monate Laufzeit, bis max. 120.000 km Laufleistung	770,-

Drei weitere Produkte stehen Ihnen zur Auswahl:

- **Dacia Wartungspaket** (deckt alle von Dacia vorgeschriebene Wartungsarbeiten für die vereinbarte Vertragslaufzeit)
- **Dacia Sorgenfrei-Paket** (deckt neben den Leistungen der Dacia Plus Garantie alle von Dacia vorgeschriebenen Wartungsarbeiten für die vereinbarte Vertragslaufzeit)
- **Dacia Full Service** (Sorgenfrei-Paket + Verschleißarbeiten sowie Hauptuntersuchung bei Fälligkeit)

Zu den Preisen, Leistungen und allgemeinen Vertragsbedingungen dieser beruhigenden Service-Angebote, mit denen Sie sich ganz individuell absichern können, wird Sie Ihr Dacia Partner gerne beraten. Oder besuchen Sie uns auf www.dacia.de.

flex Finanzierung⁴ - maximale Entscheidungsfreiheit

Die Finanzierungsart, die die Vorteile von Finanzierung und Leasing vereint. Entscheiden Sie sich zum Beispiel für die günstige flex Finanzierung der Renault Bank: Sie zahlen niedrigere Monatsraten als bei einer klassischen Finanzierung und haben am Vertragsende die freie Wahl:

RÜCKNAHMEVERSPRECHEN

Geben Sie Ihren Dacia am Vertragsende bei Ihrem Händler zurück und suchen sich bei Ihrem Dacia Partner gleich ein neues Fahrzeug aus.

ANSCHLUSSFINANZIERUNG

Wir finanzieren die Schlussrate für Sie.

ZAHLUNG DER SCHLUSSRATE

Sie zahlen die Schlussrate und das Auto gehört Ihnen.

IHRE FLEX VORTEILE:

- kombiniert die Vorteile von Finanzierung und Leasing
- konstante monatliche Raten und Schlussrate mit drei Entscheidungsmöglichkeiten
- Vertragslaufzeiten bis zu 60 Monaten
- auch ohne Anzahlung möglich

Clevere Ergänzungen³

DACIA AUTOVERSICHERUNG

Wenn Sie auch bei der Autoversicherung Wert auf eine feste monatliche Rate legen, dann ist die Dacia Autoversicherung FAIR & FIX⁵ genau das Richtige. Sie erhalten bis zu 60 Monaten Beitragssicherheit unabhängig von möglichen Schadenfällen, so lange die im Antrag gemachten Angaben unverändert bleiben. Ihr Beitrag ist fair und bleibt fix.

DACIA GAP-VERSICHERUNG

Die GAP-Versicherung springt bei Diebstahl oder Totalschaden Ihres Dacia für Sie ein. Sie erhalten zusätzlich zur üblichen Entschädigung des eigenen Kasko- oder des gegnerischen Haftpflicht-Versicherers 20 % des Wiederbeschaffungswertes zum Schadenzeitpunkt, maximal bis zum Fahrzeugkaufpreis.

DACIA RATENSCHUTZ

Der Ratenschutz bietet Ihnen zuverlässigen finanziellen Schutz für Ihre Finanzierungsraten bei gesundheitlichen Schicksalsschlägen oder bei Arbeitslosigkeit. Bleiben Sie jederzeit mobil und unabhängig.

¹ Preise ohne Montage

² Verfügbarkeit je nach Motorisierung

³ Leistungen gemäß Vertragsbedingungen. Fragen Sie bitte Ihren Dacia Service Partner nach Details.

⁴ Ein Angebot der Renault Bank. Fragen Sie Ihren Dacia Service Partner nach Details.

⁵ FAIR & FIX ist ein Produkt des Renault Versicherungs-Service in Kooperation mit der Direct Line Versicherung AG, Rheinstraße 7A, 14513 Teltow oder der Nürnberger Versicherungsgruppe bzw. Garanta Versicherungs-AG, Ostendstraße 100, 90334 Nürnberg.

Technische Daten [Ambiance]

Wendekreis innen (in Meter)	11,1	Hinterachse	Verbundlenker Achse mit Schraubenfedern
Gemischbildung	SCe 100, SCe 100 LPG: Multipoint-Einspritzung TCe 115: Direkteinspritzung mit Turbolader dCi 75, dCi 90: Common-Rail-Direkteinspritzung	Laderaumvolumen (in Liter nach VDA-Norm)	Zweisitzige Konfiguration 3.300 Einsitzige Konfiguration (mit herausgenommenem Dacia Easy Seat-System) 3.900
Antriebsart	Frontantrieb	Sitzplätze	2
Vorderachse	McPherson Achse mit unteren Querlenkern und Querstabilisator	Nutzlast ¹	555 [675]
		Kraftstofftank (in Liter)	50 (zusätzlich 33,6 für Flüssiggas)
		Bremsen vorne/hinten	Scheibenbremsen, innenbelüftet/Trommelbremsen

Motor

(● = Serienausstattung, – = nicht verfügbar)

		SCe 100	SCe 100 LPG	TCe 115	dCi 75	dCi 90
Kraftstoffart		Super	Flüssiggas (Super)	Super	Diesel	Diesel
Getriebe		5-Gang Schaltgetriebe	5-Gang Schaltgetriebe	5-Gang Schaltgetriebe	5-Gang Schaltgetriebe	5-Gang Schaltgetriebe
Max. Leistung	kw	75	75	85	55	66
	PS	102	102	116	75	90
	bei U/min	5.500	5.500	4.500	4.000	4.000
Hubraum	(cm ³)	1.598	1.598	1.197	1.461	1.461
Max. Drehmoment	Nm	156	145 (156)	190	200	220
	bei (U/min)	4.000	4.000	2.000	1.750	1.750
Höchstgeschwindigkeit	(km/h)	170	168	175	152	163
Beschleunigung	(0-100 km/h in s)	12,7	12,7	10,4	15,5	13,3
Verbrauch (l/100 km) ²	innerorts	7,7	10,5 (7,9)	7,3	4,4	4,4
	außerorts	5,3	6,9 (5,4)	5,2	4,0	4,0
	kombiniert	6,2	8,2 (6,3)	6,0	4,1	4,1
CO ₂ -Emission, g/km ²	kombiniert	140	132 (143)	135	108	108
Schadstoffarm nach Abgasnorm				Euro 6		
Leergewicht ³	(kg)	1.198 [1.211]	1.281	1.249	1.281	1.281
Zulässiges Gesamtgewicht	(kg)	1.753 [1.886]	1.956	1.924	1.956	1.956
Zulässige Anhängelast (kg)	gebremst	1.200	1.200	1.200	1.200	1.200
	ungebremst	595 [605]	640	620	640	640
Zulässiges Gesamtzuggewicht	(kg)	2.953 [3.086]	3.156	3.124	3.156	3.156
Stützlast/Dachlast	(kg)			75/100		
Serienbereifung				185/65 R 15		
Wartungsdiagnose				Nutzungsabhängig, maximal alle 20.000 km oder einmal im Jahr (OCS ⁴)		

[] = Werte für Ambiance () = Werte im Betrieb mit Super, sofern abweichend

Abmessungen (Maße in mm)

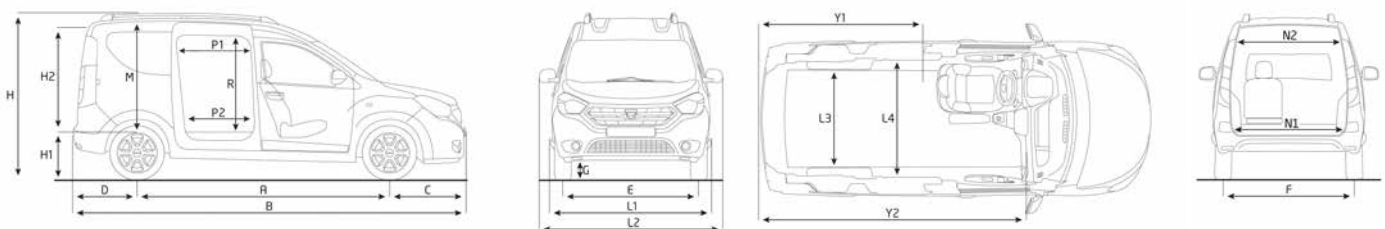

A	Radstand	2.810	L4	Breite des Laderaums/ohne Verkleidung	1.372/1.413
B	Gesamtlänge	4.363	M	Ladehöhe	1.271
C	Überhang vorne	822	N1	Durchlassbreite Hecktüren max.	1.189
D	Überhang hinten	731	N2	Durchlassbreite Hecktüren min.	1.082
E	Spurbreite vorne	1.492	P1	Durchlassbreite der Schiebetür max.	703
F	Spurbreite hinten	1.478	P2	Durchlassbreite der Schiebetür min.	663
G	Bodenfreiheit unbeladen/beladen	186/151	R	Höhe der Schiebetür	1.046
H	Höhe, unbeladen/mit Dachreling	1.804/1.846	Y1	Länge des Laderaums mit Schutzstange/ mit geschlossener Trennwand	1.856/1.901
H1	Ladekante	565	Y2	Länge des Laderaums bei Verwendung des Dacia Easy Seat-Systems (mit ausgebautem Sitz)	3.110
H2	Höhe der Hecktüren	1.100			
L1	Gesamtbreite ohne Außenspiegel	1.751			
L2	Gesamtbreite mit Außenspiegel	2.004			
L3	Innenbreite zwischen den Radkästen/ ohne Verkleidung	1.130/1.170			

¹ Die tatsächliche Nutzlast eines Fahrzeugs, die sich aus der Differenz zwischen zulässigem Gesamtgewicht und Leergewicht errechnet, ist nur durch Wiegen eines individuellen Fahrzeugs ermittelbar. Bei Serien-, Sonderausstattung oder Zubehör geringere Nutzlast.

² Die angegebenen Werte wurden nach dem vorgeschriebenen Messverfahren VO(EG)715/2007 und § 2 Nrn. 5, 6, 6a Pkw-EnVKV in der gegenwärtig geltenden Fassung und ohne Zusatzausstattung ermittelt. Die Angaben beziehen sich nicht auf ein einzelnes Fahrzeug und sind nicht Bestandteil des Angebots, sondern dienen allein Vergleichszwecken zwischen den verschiedenen Fahrzeugtypen.

³ Leergewicht mit Fahrer 68kg, Gepäck 7kg und Kraftstoffbehälter zu 90% gefüllt, ermittelt nach der RL 92/21/EWG in der gegenwärtig geltenden Fassung. Sonderausstattungen und Zubehör erhöhen i. d. R. diesen Wert.

⁴ Oil Control System