

NIEUWE DACIA SANDERO SANDERO STEPWAY



DACIA



SANDERO STEPWAY

STOER **EN SLIM**

Als je naar de nieuwe Sandero Stepway kijkt, dan krijg je vanzelf zin in avontuur. Zijn temperamentvolle neus, stoere velgen, functionele skidplates en hoge bodemvrijheid geven hem een energieke en robuuste uitstraling. Functioneel en fraai, dus typisch Dacia. Op avontuur in de stad of in het land, de modulaire dakdragers helpen je slim met jouw vrijetijdsbesteding. En neem de nieuwe



led-koplampen met Y-vormen, die door de grille worden verbonden: een subtiel ontwerp dat zorgt voor een betere zichtbaarheid, waar je ook rijdt of wat je ook doet.



HELEMAAL VAN NU

Het nieuwe interieur is volledig bij de tijd. Een volwassen design en de nieuwste technologie - uiteraard alleen technologie die je nodig hebt. Je bedient via het 8-inch touchscreen je telefoon en al je favoriete apps, zoals de navigatie. De duidelijke bedieningstoetsen maken het makkelijk en dat is weer veilig. Mooi om te zien in de nieuwe Sandero Stepway zijn de chromen afwerkingen en de nieuwe bekleding met oranje accenten. Lekker praktisch zijn de elektrische parkeerrem en een hoge middenarmsteun met (veel) opbergruimte. Zo zijn er overigens talrijke

handige opbergplekken, waaronder het gesloten dashboardkastje, vakken in de deuren en achter de voorstoelen. Nóg meer ruimte? Die creëer je zelf, door de positie van de slimme achterbank aan te passen aan jouw plannen. Dus ga je gang en kies je bestemming! Dat is het enige dat de Sandero Stepway niet voor je doet...





STEPWAY

STEPWAY

AIRBAG



GEWOON MOOI

De nieuwe Sandero laat zien dat een betaalbare auto ook mooi kan zijn. Een snelle blik op de geheel nieuwe, onderscheidende styling van de nieuwe Sandero doet je hart sneller kloppen. De Y-vormige voor- en achterlichten passen bij deze tijd, de



honingraatgrille geeft hem extra karakter en de spiegelkappen in carrosseriekleur beloven een gedegen afwerking op detail. Verder is en blijft het een Sandero: sympathiek, betrouwbaar en - zoals gezegd - betaalbaar.



DACIA SANDERO

ESSENTIE BIJ DE HAND

Alles verandert: de wereld, maar ook jouw behoeften. Precies daarom is het interieur van de Nieuwe Sandero helemaal opnieuw ontworpen. Het resultaat: nog meer comfort, hoogwaardige materialen, een fraai nieuw design en gebruiksvriendelijke technologieën. Alleen het automatisch openen op afstand zorgt er al voor dat je je welkom voelt in de Sandero. Het nieuwe dashboard is elegant en, nog belangrijker, efficiënt. Jij staat als bestuurder centraal en hebt

gemakkelijk toegang tot alle functies: de vernieuwde, prettige aircobediening, een 8-inch scherm met navigatie, toegang tot alle favoriete apps van je smartphone en zicht op het parkeerhulpsysteem vooraan, dat waarschuwt als je ergens te dichtbij komt. De Sandero is altijd een auto geweest van de essentie. En nu dus opnieuw.





RUIMTE VOOR ELKE REIS

De nieuwe Sandero en Sandero Stepway weten hoe ze zich handig moeten aanpassen aan jouw leven. Kijk maar eens naar alle opbergruimte: bekerhouders, portiervakken, het gesloten dashboardkastje, zelfs een handig haakje voor je tas... Voor het grotere werk - tot aan XXL-ladingen - is er de royale kofferbak en neerklapbare achterbank, die samen garant staan voor een zee van ruimte.

Achterpassagiers rijden graag met je mee, want met de forse schouderbreedte en de meeste beenruimte in hun klasse zijn nieuwe Sandero en Sandero Stepway comfortabel én gastvrij.





ALTIJD EN OVERAL VEILIG

Goed om te weten: niets is voor ons belangrijker dan het welzijn van jou en je passagiers. Daarom verbeteren wij continu de veiligheid van onze auto's. Je rijdt dan ook zorgeloos weg in de nieuwe Sandero en Sandero Stepway, met het prettige idee

dat je wordt bijgestaan door een automatische noodrem, een Hill Start Assist, zes standaard airbags en een dodehoeksensor.

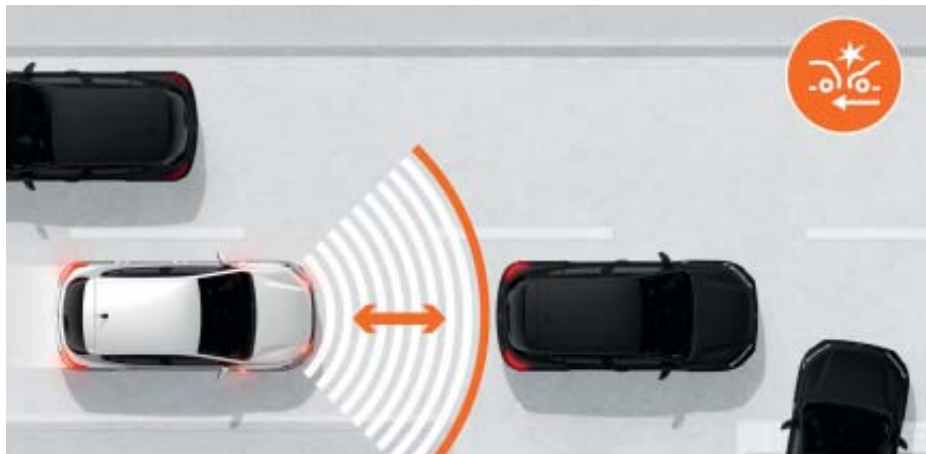

De automatische noodrem: soms zijn concentratie en reactievermogen niet voldoende. De nieuwe Sandero helpt botsingen te voorkomen of beperkt de impact doordat de sensoren het risico op een aanrijding detecteren. Dus als je niet of niet voldoende reageert, activeert het systeem automatisch en optimaal de remmen.

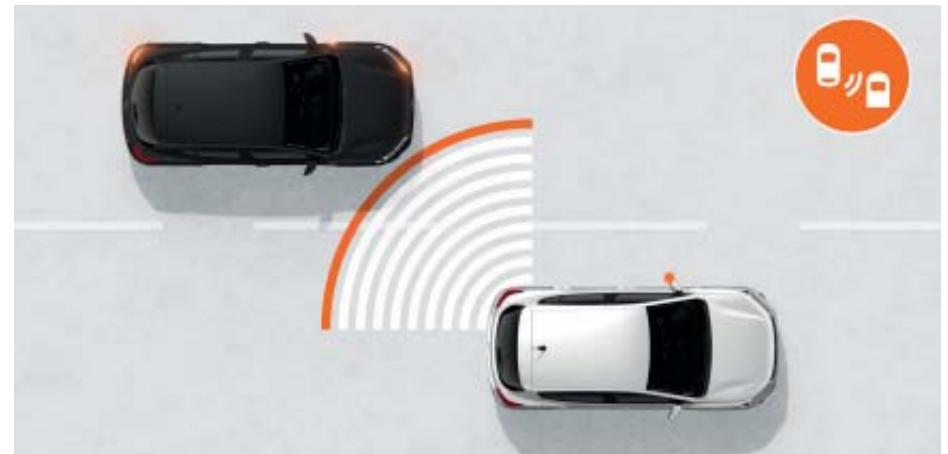

De dodehoeksensor - ofwel de Blind Spot Assist: soms zie je niet alles wanneer je van rijstrook wisselt. Met zijn sensoren aan de voor- en achterzijde waarschuwt de nieuwe Sandero je tijdig als een ander voertuig zich in de dode hoek bevindt.



Parkeersensoren voor en achter én een achteruitrijcamera: in de stad kun je alle parkeerplekken benutten, zelfs de kleinste. De nieuwe Sandero helpt je dan graag een handje - hoorbaar én zichtbaar - met sensoren aan de voor-en achterzijde.



Hill start assist: deze voorkomt dat je auto achteruitrolt als je op een helling staat. Anders gezegd: nooit meer een hellingproef! En ook geen gesjor meer aan de handrem bij het manoeuvreren. Je laat gewoon het rempedaal los en de nieuwe Sandero blijft stilstaan tot je weer gas geeft.

DACIA SANDERO & SANDERO STEPWAY

AFMETINGEN

DACIA SANDERO

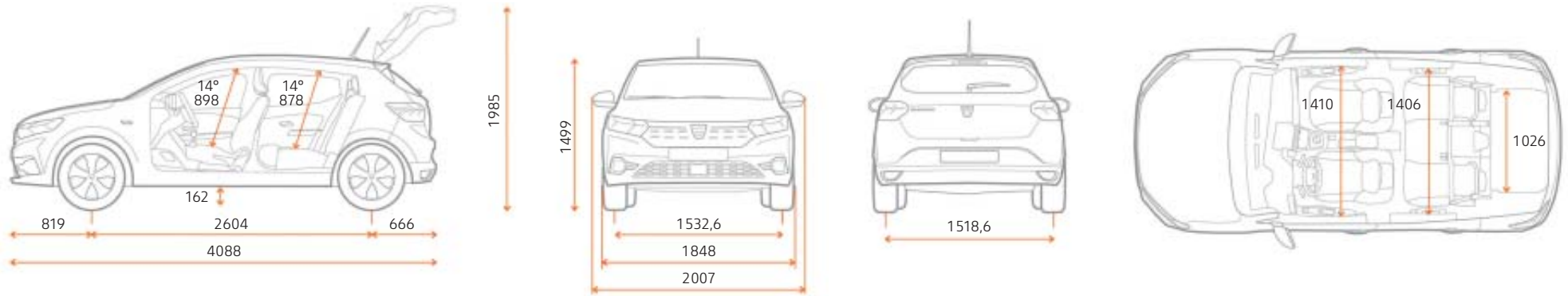

SANDERO STEPWAY

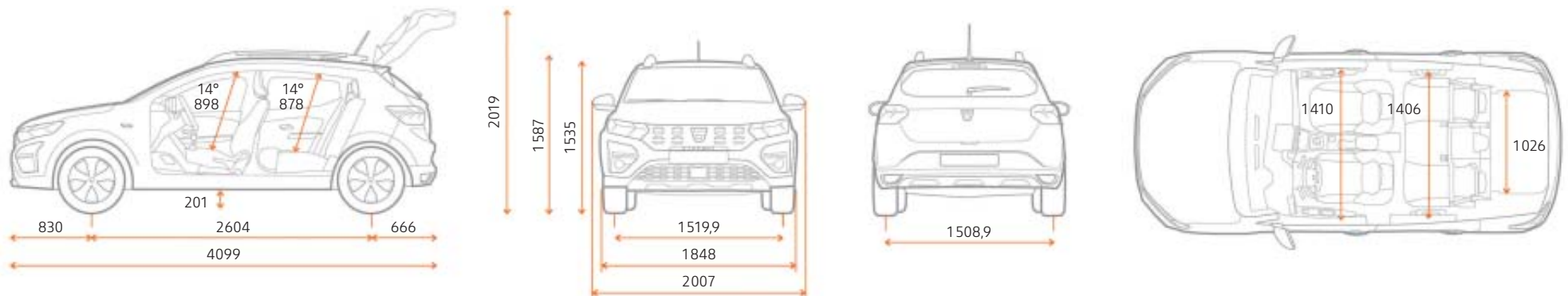

Afmetingen weergegeven in mm.

KLEUREN



BLANC GLACIER⁽¹⁾



GRIS COMÈTE⁽²⁾



GRIS HIGHLAND⁽²⁾



NOIR NACRÉ⁽²⁾



ROUGE FUSION⁽²⁾



GRIS MOONSTONE^{*(2)}



BLEU IRON⁽²⁾



ORANGE ATAKAMA^{***(2)}

(1) Lak met vernislaag (2) Metaallak. *Alleen beschikbaar op Sandero **Alleen beschikbaar op Stepway.

STALEN WIELEN EN FLEXWHEELS MET WIELDOP



STALEN WIELEN 15" MET WIELDOP ELMA*



STALEN WIELEN 15" MET WIELDOP SORANE*



DESIGN WIELEN 16" SARIA**

LICHTMETALEN WIELEN



LICHTMETALEN WIELEN 16" AMARIS*



LICHTMETALEN WIELEN 16" MAHALIA**

Alles is in het werk gesteld om juiste en actuele informatie in deze uitgave ten tijde van zijn verschijning (december 2020) te vermelden. Deze brochure werd samengesteld op basis van voorseries of prototypes. In het kader van zijn streven naar constante verbetering van zijn producten behoudt Dacia zich op ieder moment het recht voor om wijzigingen in de specificaties en aan de beschreven en afgebeelde auto's en accessoires door te voeren. Eventuele wijzigingen worden zo snel mogelijk aan de Dacia-dealers doorgegeven. Per land kunnen de op de markt gebrachte versies verschillen en kunnen bepaalde uitrustingen niet leverbaar zijn (standaard, optioneel of accessoire). Raadpleeg daarom uw plaatselijke Dacia-dealer voor de meest recente informatie. Vanwege technische beperkingen bij het drukproces kunnen de in deze brochure afgebeelde kleuren verschillen van de echte kleur van de lakken en materialen in het interieur. Alle rechten voorbehouden. Dacia is op geen enkele wijze aansprakelijk voor mogelijke gevolgen van onjuistheden of onvolkomenheden van de inhoud van deze brochure. Gehele of gedeeltelijke reproductie van deze publicatie in welke vorm of met welk middel dan ook is verboden zonder voorafgaande schriftelijke toestemming van Dacia.

 Prodigious Crédits photo : Mc Murphy, TWIN GROUP, © Renault Marketing 3D-Commerce, PAGECRAN – DECEMBER 2020

Dacia adviseert 

www.dacia.nl