

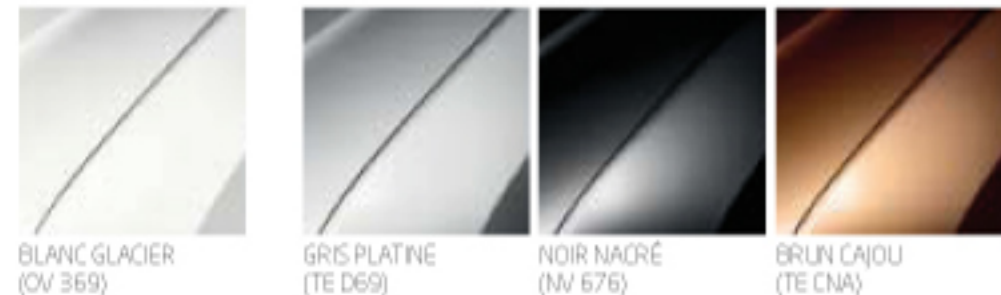

DESCRIPTIF DU MODELE

Transmission	: 2 roues motrices	2 roues motrices	4 roues motrices
Energie	: ESSENCE	DIESEL	DIESEL
Boîte de vitesses	: Manuelle 5 Rapports	Manuelle 5 Rapports	Manuelle 6 Rapports
Cylindrée	: 1588 Cm ³	1461 Cm ³	1461 Cm ³
Puissance	: 77 kW / 105 Ch Din	66 kW / 90 Ch Din	80 kW / 11 Ch Din
Dimensions	: 4,315 (L) - 1,822 (l) - 1,630 (H)	4,315 (L) - 1,822 (l) - 1,630 (H)	4,315 (L) - 1,822 (l) - 1,630 (H)

Teintes Teintes métallisées



Dimensions

Photos non contractuelles

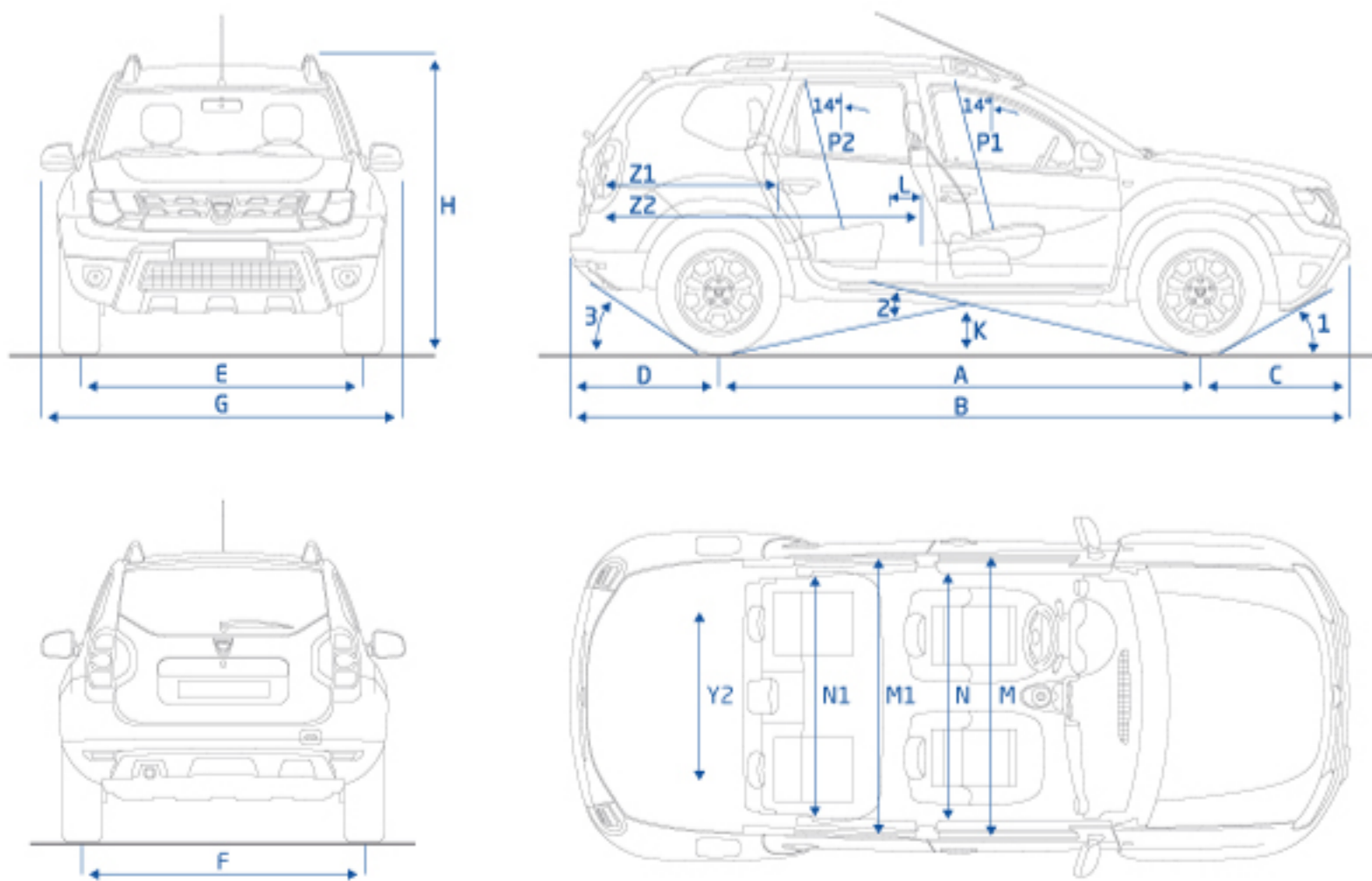

VOLUME DE COFFRE (dm³ norme ISO 3832)	4x2	4x4
Sous cache-bagage avec kit de réparation/roue de secours	475/475	443/408
Maxi banquette arrière rabattue avec kit de réparation/roue de secours	1636/1636	1504/1570

PLAN COTÉ (mm)	
A Empattement	2674
B Longueur hors tout	4315
C Porte-à-faux avant	816
D Porte-à-faux arrière	825
E Voie avant	1559
F Voie arrière	1560
G Largeur hors tout avec rétroviseurs	2000
H Hauteur avec barres de toit	1695
K Garde au sol à vide 4x2/4x4	205/210
L Rayon au genou arrière	170
M Largeur aux coudes avant	1411
M1 Largeur aux coudes arrière	1440
N Largeur aux bandeaux avant	1387
N1 Largeur aux bandeaux arrière	1400
P1 Distance entre l'articulation de la hanche et le pavillon, aux places avant	905
P2 Distance entre l'articulation de la hanche et le pavillon, aux places arrière	894
Y2 Largeur intérieure entre passages de roue	1002
Z1 Longueur de chargement banquette arrière en place	992
Z2 Longueur de chargement banquette arrière rabattue	1760
ANGLE DE FRANCHISSEMENT	
1 Angle d'approche	29,3°
2 Angle ventral	23°
3 Angle de fuite	34,9°

Dacia Duster



ARTES S.A. Concessionnaire Renault : Avenue Kheireddine Pacha BP 33 1002 Tunis.
 Tel.: 71 188 700 / Fax: 71 188 773
www.dacia.com.tn www.facebook.com/dacia.tun

DACIA
 GROUPE RENAULT

Dacia duster



Dacia Duster est née d'une technologie conjointe entre Nissan et Renault d'où sa forte fiabilité.

en 4x2 essence , 4x2 diesel ou 4x4 diesel

Le soubassement renforcé de Dacia Duster est adapté à un usage tout-chemin et tout-terrain grâce à une garde au sol élevée (supérieure à 200 mm) et des angles de franchissement importants (30° pour l'angle d'attaque et plus de 35° pour l'angle de fuite).

- Haute garde au sol supérieur à 200mm
- Angle de franchissement important 30° angle d'attaque et 35° angle de fuite
- Technologie 4*4 Nissan
- Boîte de vitesses 6 rapports en version 4x4 DCI et 5 rapports en version 4x2 Essence et 4x2 DCI
- 1ere vitesse courte
- Passage automatique 4*2/4*4

Résultat : un véhicule polyvalent au comportement sans faille



la Dacia duster reçoit le système ABS Bosch 8.1 équipé d'un répartiteur électronique de freinage (EBV) et de l'assistance au freinage d'urgence (AFU). Sur le plan de la sécurité passive, Dacia Duster bénéficie, de série, de deux airbags frontaux et de ceintures 3 points avec limiteurs d'efforts aux places avant

Equipements de série

- DIRECTION ASSISTEE
- ABS
- 2 AIRBAGS FRONTAUX
- SYSTEME ANTI-DEMARRAGE
- CLIMATISATION
- LEVE VITRES ELECTRIQUE AVANT ET ARRIERE
- BARRES DE TOIT SATINE
- CALANDRE CHROME
- FERMETURE CENTRALISEE A DISTANCE
- JANTES ALLUMINIUM 16"
- BLUETOOTH

- PROJECTEURS ANTI-BROUILLARD AVANT ET ARRIERE
- VOLANT REGLABLE EN HAUTEUR
- APPUIS TETE AVANT ET ARRIERE
- RETROVISEURS EXTERIEURS ELECTRIQUES
- SIEGE CONDUCTEUR AVANT REGLABLE EN HAUTEUR
- ROUE DE SECOURS TOLEE
- ORDINATEUR DE BORD
- ENTREE AUXILIAIRE
- ECRAN TACTILE MEDIA NAV / GPS
- INTERIEUR CUIR (VERSION 4X4 DCI)
- RADAR RECU (VERSION 4X4 DCI)
- REGULATEUR VITESSE (VERSION 4X4 DCI)

